

車両情報シート

管理番号	4115	形状	ウイング
車名	三菱ふそう	通称名	ファイター
型式	LKG-FK72FZ	車台番号	FK72FZ-550033

基本情報	年式	平成22(2010)年 9月		
	エンジン型式	6M60		
	排気量	7,540	cc	
	馬力	240	ps	
	最大積載量	7,300	kg	
	車検	抹消 [年 月 日] ←抹消の場合不要		
	サイズ・免許区分	増トン [大型(11t以上)]		
	車体の長・幅・高	車検証:長 8,360 mm ・ 幅 2,490 mm ・ 高 3,530 mm 実測:長 mm ・ 幅 mm ・ 高 mm * 実測は車検証寸法と大きく異なる場合のみ		

車両情報	走行km	437 千km [実走]		
	タコグラフ	有 [別体] (平成22年 8月)		
	シフト	MT	6速	セミATの場合⇒[]
	ペダル数	3		
	ターボ	有		
	ブレーキ	AOH [ドラム]		
	ABS	有		
	リターダ	有 [EG]		
	エアサス	無 []		
	速度抑制装置	有		
	Nox・PM	適合		
	燃料タンク	200	L+	L+ L
	燃料	軽油 []		
	アドブルー使用	有		
	駆動方式	4×2		
	小型・大型形状	小型の場合→ 大型の場合→		

装備類	ヘッドライト	ディスチャージ		
	フォグラブ	有		
	キャブルーフ・幅	キャブルーフ: 標準	キャブ幅: ワイド	←大型の場合は空欄
	ベッド	有		
	エアコン	有 [マニュアル]		
	エアバッグ	有		
	パワーウィンドウ	有		
	集中ドアロック	有		
	ミラー機能	有 [格納ミラー ・]		
	オーディオ	有 [純正] [ラジオ ・ ティオ ・]		
	ETC	無 [種類]		
	バックカメラ	有 [カラー]		
	ドライブレコーダー	無		
	オートクルーズ	無		
	坂道発進装置	有		
	その他装備			

①入庫確認	②営業	③HP掲載
車両業務	支店長	営業支援G

日付:
ウイング・バン・冷凍車

上物情報1 (荷箱)	メーカー[年式]	パブコ [年 月]		
	型式・製造番号	型式:	製造番号: 099C1195	
	床材質・形状	木 [フラット]		
	内寸法	長 6,210 mm × 幅 2,370 mm × 高 2,300 mm		
	間口	幅 2,260 mm × 高 2,200 mm		
	サイドドア	無 []		
	サイドドア寸法	幅 mm × 高 mm		
	床面地上高	1,120 mm		
	ラッシングレール	1 段		
	床フック	9 対 [引出]	個	
	スタンション・ポール	スタンション: 個	ポール: 本	
	壁厚	サイド: mm	リア: mm	
	中間柱			
	ジョロダールレール	無 []		
	ネダ	横ネダ→ 鉄	縦ネダ→ 鉄	
	載替	無		
	その他情報			

上物情報2 (冷凍機)	メーカー[年式]	[年 月]		
	型式・製造番号	型式:	製造番号:	
	冷凍方式			
	設定温度	度 ~ 度		
	冷却テスト	庫内温度 度	h→	度 (月測定)
	スタンバイ装置	* 有の場合→[コード]		
	アワメータ	EG h	スタンバイ h	
	その他情報			

上物情報3 (ゲート)	形状	無 [] ※跳上の場合⇒ []		
	メーカー	[]		
	型式・製造番号	型式:	製造番号:	
	操作方法	[]		
	寸法(外寸)	幅: mm	奥行: mm	
	ストッパー迄寸法	幅: mm	奥行: mm	
	その他情報			

車両情報シート

管理番号	4115	形状	ウイング
車名	三菱ふそう	通称名	ファイター
型式	LKG-FK72FZ	車台番号	FK72FZ-550033

日付:

ウイング・バン・冷凍車

項目	内容	点検項目	点検結果	
エンジン	エンジン	液量	○	
		エンジンオイル	漏れ	△
		異音	○	
		振動	○	
	ターボ	油漏れ	○	
		異音	○	
	フェUELポンプ	漏れ	○	
	ファンベルト	緩み・鳴き	○	
	冷却水	液量	○	
	ウォーターポンプ	漏れ・汚れ・損傷	○	
		水温	○	
	マフラー	状態	△	
	排ガス・触媒装置	取付	○	
		黒煙・白煙	○	
キャブチルト	動作	○		
報告欄	マフラー:サビ有			

項目	内容	点検項目	点検結果	
制動装置・その他	ブレーキ	効き具合	○	
		ABS	○	
		エアマスター	不良・油漏	○
		駐車ブレーキ	効き具合	○
		坂道発進装置	○	
エア・コンプレッサ		漏れ・不良	○	
報告欄				

項目	内容	点検項目	点検結果
かじ取り装置 足廻り	ハンドル	遊び	○
		ガタ・異音	○
	パワーステアリング ・ギアボックス	損傷	○
		液量	○
		油漏れ	○
	リーフスプリング	異音・折損	○
エアサス	損傷・漏れ・不良	○	
報告欄			

項目	内容	点検項目	点検結果
上物関係 ウイング	ウイング 開閉		○
		ウイングシリンダー	○
		作動油 量・漏れ	○
冷凍機	冷凍機作動		○
		エバポレータ	ファン・風量 異音
	コンプレッサー	ベルト張・鳴	○
	コンデンサ	異音	○
	ファンモータ		○
	冷媒サイトグラス	色・量	○
	サブエンジン	油量・漏れ	○
	冷却水	異音 液量 漏れ	○
パワーゲート	パワーゲート作動		○
		ストッパー作動	○
		ラジコン・リモコン作動	○
報告欄			

項目	内容	点検項目	点検結果
ミッション・ 動力伝達装置	ミッション	状態	○
		入れやすさ	○
		オイル漏れ	○
	クラッチ	すべり	○
		切れ不良	○
		切れ位置	○
		異音	○
	クラッチオイル	量	○
		デフレンシヤル	油漏れ
	プロペラドライブシャフト	異音	○
			ガタ
	PTO	作動不良	○
		オイル漏れ	○
	報告欄	異音	

項目	内容	点検項目	点検結果		
電装関係(外装)	ヘッドライト		○		
		フォグランプ	○		
		ウインカー	○		
		ストップランプ	○		
		車幅灯(マーカー)	○		
		車高灯	○		
		作業灯・庫内灯	○		
		ナンバー灯	○		
		電装関係(内装)	ワイパー		○
				パワーウインドウ	○
				集中ドアロック	○
ミラー機能	○				
ホーン	○				
オーディオ	○				
バックアイカメラ	○				
計器類 点灯状態	○				
ルームランプ	○				
セルモータ	○				
バッテリー(状態)	○				
オルタネータ(ダイナモ)	○				
エアコン	コンプレッサー	○			
	風量・冷風	○			
インジケータ(警告)ランプ点灯		○			
その他報告欄					

タイヤ			
[残りmm表示]			
FF	12	12	
	(2 A)	(2 A)	
FR			
	()	()	
RF	11	11	11
	(2 A)	(2 A)	(2 A)
RR			
	()	()	()
スペア		3	
	(2 A)	()	
*タイヤサイズ F 265/70R19.5			
R 265/70R19.5			
*タイヤパターン 1 タテ溝 ・ 2 ミックス ・ 3 スタッドレス ・ 4 その他			
*各タイヤのタイヤパターンを()に記入			
*ホイール A 鉄 ・ B アルミ ・ C 鉄(メッキ)			
*各タイヤのホイールを()に記入			
*状態 I 異常磨耗 ・ ロ 損傷 ・ ハ 亀裂 ・ ニ ひび割れ			
*タイヤの状態を()に記入			

点検結果: ○:良好 △:継続的な点検が必要 ×:要修理・交換

車両情報シート

管理番号	4115	形状	ウイング
車名	三菱ふそう	通称名	ファイター
型式	LKG-FK72FZ	車台番号	FK72FZ-550033

日付:

ウイング・バン・冷凍車

外装状態

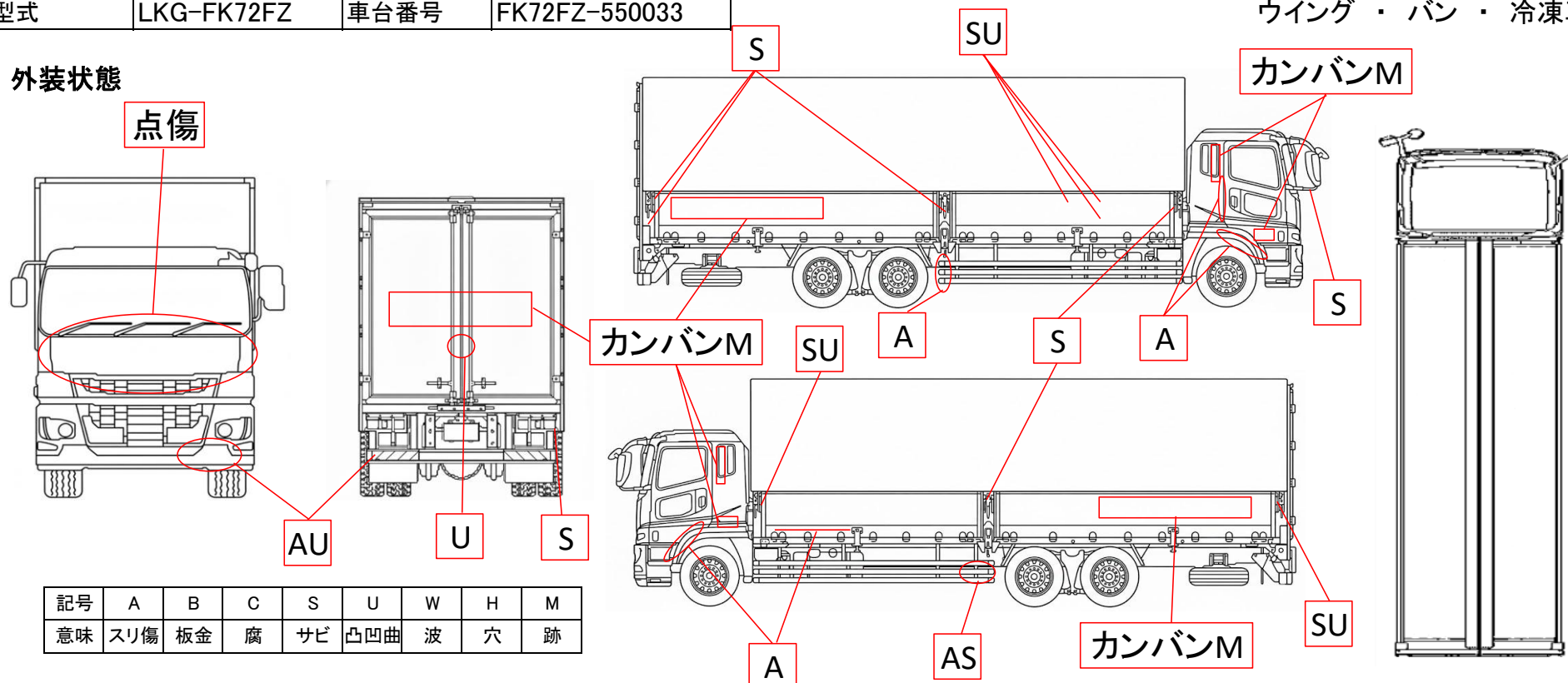

記号	A	B	C	S	U	W	H	M
意味	スリ傷	板金	腐	サビ	凸凹曲	波	穴	跡

車内付属品	キャブ内装	外装
キー各種 キャブ: 1本 上物: 2本 燃料タンク: キャブキーと同一 キーレス: 無	シートの状態 損傷 (運転席側シート破れ) 破損 有 (センターコンソール蓋)	キャブ修復暦 無 () フロントガラス状態 傷あり 傷の程度→ 点キズ・飛石・
工具・ジャッキ 工具: 無 ジャッキ: 無	汚れ 中	シャーシ サビ 小
取説各種 取扱説明書: 有 メンテナンスノート: 有	カーテン 有	フレーム曲がり・修復暦 無 ()
整備記録簿 無 記録期間→ ()	フロアマット 有	ボデー修復暦 無 ()
	欠品 有 (報告欄に記載)	

点検者 報告欄

欠品:シガーライター無、運転席側灰皿規格外 / 上物:リアドア施錠不可
ウイング操作スイッチカバー欠損 / 使用に伴うキズ、汚れ有