

車両情報シート

管理番号	4092	形状	トラクタ
車名	いすゞ	通称名	ギガ
型式	2PG-EXZ52CK	車台番号	EXZ52CK-7000486

基本情報	年式	令和2(2020)年 7月
	エンジン型式	6WG1
	排気量	15,680 cc
	馬力	460 ps
	最大積載量	10,500 kg
	車検	有 [ 令和8年 7月 30日 ] ←抹消の場合不要
	サイズ・免許区分	大型 [ 大型(11t以上) ]
	車体の長・幅・高さ	車検証:長 6,620 mm ・ 幅 2,490 mm ・ 高 3,240 mm 実測:長 mm ・ 幅 mm ・ 高 mm

\* 実測は車検証寸法と大きく異なる場合のみ

車両情報	走行km	556 千km [ 実走 ]
	タコグラフ	有 [ 別体 ] ( 令和2年 3月 )
	シフト	セミAT 速 セミATの場合⇒[ スムーサー ]
	ペダル数	3
	ターボ	有
	ブレーキ	AOH [ ドラム ]
	ABS	有
	リターダ	有 [ 永久磁石 ]
	エアサス	無 [ ]
	速度抑制装置	有
	Nox・PM	適合
	燃料タンク	370 L+ L+ L
	燃料	軽油 [ ]
	アドブルー使用	有
	駆動方式	6×4
	小型・大型形状	小型の場合→ 大型の場合→

装備類	ヘッドライト	LED
	フォグランプ	有
	キャブーフ・幅	キャブーフ: ハイルーフ キャブ幅: ←大型の場合は空欄
	ベッド	有
	エアコン	有 [ オート ]
	エアバッグ	有
	パワーウィンドウ	有
	集中ドアロック	有
	ミラー機能	有 [ 格納ミラー ・ 熱電ミラー ・ ]
	オーディオ	有 [ 純正 ] [ ラジオ ・ ]
	ETC	有 [ 種類 2.0 ]
	バックカメラ	無 [ ]
	ドライブレコーダー	有
	オートクルーズ	無
	坂道発進装置	有
	その他装備	

①入庫確認	②営業	③HP掲載
車両業務	支店長	営業支援G

1

日付: 2026/4/28  
トラクタ

上物情報1 (ボデー)	メーカー	YOKOSHA [ ] [ 令和元 年 月 ]
	型式・製造番号	型式: HP-1300A 製造番号: 14109225 25
	カブラ形状	ツイン ハイリフトカブラの場合→[ °C ]
	載替	無
	その他情報	

上物情報2 (クレーン)	メーカー	[ ] [ 年 月 ]
	型式・製造番号	型式: 製造番号:
	吊荷重	吊荷重: [ ] クレーン段数:
	ラジコン	
	フックイン	
	リアジャッキ	
	載替	
	その他情報	

車両情報シート

管理番号	4092	形状	トラック
車名	いすゞ	通称名	ギガ
型式	2PG-EXZ52CK	車台番号	EXZ52CK-7000486

日付: 2026/4/28

トラック

項目	内容	点検項目	点検結果	
エンジン	エンジン	液量	○	
		エンジンオイル	漏れ	△
		異音	○	
		振動	○	
	ターボ	油漏れ	○	
		異音	○	
	フェューエルポンプ	漏れ	○	
	ファンベルト	緩み・鳴き	○	
	冷却水	液量	○	
	ウォーターポンプ	漏れ・汚れ・損傷	○	
		水温	○	
	マフラー	状態	○	
	排ガス・触媒装置	取付	○	
黒煙・白煙		○		
キャブチルト	動作	○		
報告欄	E/G下部オイル漏れ			
	E/G上部ホースオイル漏れ			

項目	内容	点検項目	点検結果	
制動装置・その他	ブレーキ	効き具合	○	
		ABS	○	
		エアマスター	不良・油漏	○
		駐車ブレーキ	効き具合	○
		坂道発進装置	○	
エア・コンプレッサ		漏れ・不良	○	
報告欄				

項目	内容	点検項目	点検結果
かじ取り装置 足廻り	ハンドル	遊び	○
		ガタ・異音	○
	パワーステアリング ・ギアボックス	損傷	○
		液量	○
		油漏れ	ホースオイル漏れ
		リーフスプリング	異音・折損
	エアサス	損傷・漏れ・不良	○
報告欄			

項目	内容	点検項目	点検結果
上物関係 ボデー	カブラ損傷		○
		連結配管ホース類	○
		スローブガイド	○
		その他損傷	○
クレーン	クレーン作動	ブームの状態	○
		作動油・量・漏れ	○
		ラジコン操作	○
		フックイン作動	○
		リアジャッキ作動	○
		ワイヤー	○
		その他 損傷	○
報告欄			

項目	内容	点検項目	点検結果
ミッション・ 動力伝達装置	ミッション	状態	○
		入れやすさ	○
		オイル漏れ	○
	クラッチ	すべり	○
		切れ不良	○
		切れ位置	○
		異音	○
	クラッチオイル	量	○
		デファレンシャル	油漏れ
	プロペラドライブシャフト	異音	○
		ガタ	○
	PTO	作動不良	○
		オイル漏れ	○
異音		○	
報告欄			

項目	内容	点検項目	点検結果		
電装関係(外装)	ヘッドライト	フォグランプ	○		
		ウインカー	○		
		ストップランプ	○		
		車幅灯(マーカー)	○		
		車高灯	○		
		作業灯・庫内灯	○		
		ナンバー灯	○		
		電装関係(内装)	ワイパー	ワイパー	○
				パワーウインドウ	○
				集中ドアロック	○
				ミラー機能	○
エアコン	コンプレッサー	風量・冷風	○		
		ホーン	○		
		オーディオ	○		
		バックアイカメラ	○		
		計器類 点灯状態	○		
		ルームランプ	○		
		セルモーター	○		
		バッテリー(状態)	○		
		オルタネータ(ダイナモ)	○		
		インジケータ(警告)ランプ点灯	○		
その他報告欄					

タイヤ		[残りmm表示]			
FF		1	2		
FR		1 A	1 A		
RF	2	2	2	2	
RR	3 A	3 A	2 A	2 A	1
	1	1	1	1	
	2 A	2 A	2 A	2 A	2 A
	スペア				
・タイヤサイズ F 11R22.5 14PR R 11R22.5 16PR					
・タイヤパターン 1 タテ溝 ・ 2 ミックス ・ 3 スタッドレス ・ 4 その他 *各タイヤのタイヤパターンを( )に記入					
・ホイール A 鉄 ・ B アルミ ・ C 鉄(メッキ) *各タイヤのホイールを( )に記入					
・状態 I 異常磨耗 ・ ロ 損傷 ・ ハ 亀裂 ・ ニ ひび割れ *タイヤの状態を( )に記入					

点検結果: ○:良好 △:継続的な点検が必要 ×:要修理・交換

車両情報シート

管理番号	4092	形状	トラクタ
車名	いすゞ	通称名	ギガ
型式	2PG-EXZ52CK	車台番号	EXZ52CK-7000486

日付: 2026/4/28

トラクタ

外装状態

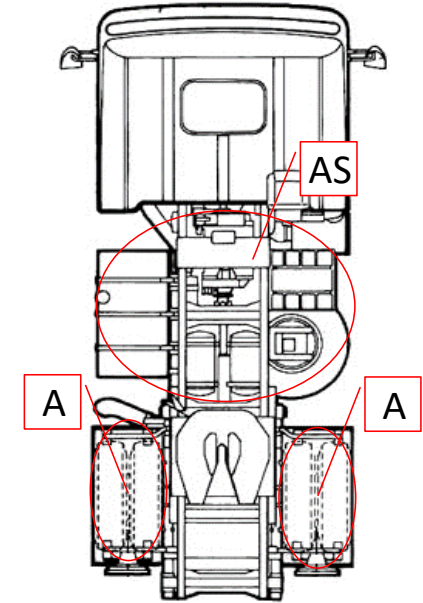
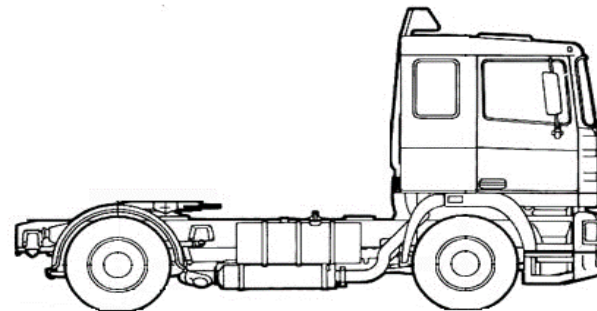
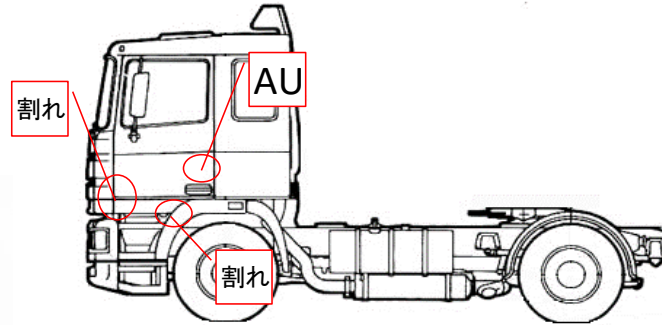
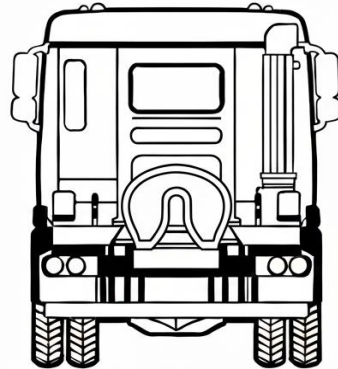

記号	A	B	C	S	U	W	H	M
意味	スリ傷	板金	腐	サビ	凸凹曲	波	穴	跡

車内付属品	キャブ内装		外装			
キー各種	キャブ: 2本	上物: 無	シートの状態	良好 ( )	キャブ修復暦	無 ( )
	燃料タンク: 無	キーレス: 有	破損	無 ( )	フロントガラス状態	傷あり
工具・ジャッキ	工具: 無	ジャッキ: 無	汚れ	少ない		傷の程度→ 点キズ・
取説各種	取扱説明書: 無	メンテナンスノート: 有	カーテン	有	シャーシ サビ	小
整備記録簿	有		フロアマット	有	フレーム曲がり・修復暦	無 ( )
	記録期間→ ( R3.7~R7.7 )		欠品	無 ( )	ボデー修復暦	無 ( )

点検者 報告欄