

## 車両情報シート

No	管理番号	3030	形状	塵芥車
	車名	日野	通称名	レンジャー
	型式	2KG-FC2ABA	車台番号	FC2AB-118899

基本情報	年式	令和2(2020)	年	6	月	
	エンジン型式	A05C				
	排気量	5,120 cc				
	馬力	210 ps				
	最大積載量	1,500 kg				
	車検	検切	[	令和7年	7月	24日]
	免許区分	中型(8t未満)				
	車体長さ	車検証	7230 mm	実測	mm	
	車体幅	車検証	2190 mm	実測	mm	
	車体高さ	車検証	2720 mm	実測	mm	

\* 実測は車検証寸法と大きく異なる場合のみ

車両情報	走行km	107 千km	[	実走	]				
	タコグラフ	無	[		]	(	年	月	)
	シフト	MT	6 速	セミATの場合⇒	[		]	他(	)
	ペダル数	3							
	ターボ	有							
	ブレーキ	AOH	[	ドラム	]				
	ABS	有							
	補助ブレーキ	有	[	排気B	]	リターダの場合⇒	[		]
	エアサス	無	[		]				
	速度抑制装置	無							
	Nox・PM	適合							
	燃料タンク	100	L +	L +	L				
	燃料	軽油	[		]				
	アドブルー使用	無							
	駆動方式	4×2							
	小型形状	←大型の場合は空欄							

装備類	ヘッドライト	LED								
	フォグランプ	有								
	キャブ幅	標準								
	キャブルーフ	標準								
	キャブグレード	標準								
	ベッド	無								
	エアコン	有	[	マニュアル	]					
	エアバッグ	有								
	パワーウィンドウ	有								
	集中ドアロック	有								
	格納ミラー	有								
	電動ミラー	無								
	オーディオ	有	[	純正	]	[	ラジオ	・	・	]
	ETC	有	[	1.0	]					
	バックカメラ	有	[	カラー	]					
	オートクルーズ	無								
	坂道発進補助装置	有								
	その他装備	ドライブレコーダー								

①入庫確認 車両業務	②営業 支店長	③HP掲載 営業支援G

日付: 2025/9/30

塵芥車

上物情報1 (ボデー)	メーカー	新明和	[		]	
	型式	GT104-5734				
	製造番号[年式]	H104466595	[	年	月	]
	方式	プレス式	*その他→	(		)
	容積	10.2	m3			
	反転装置	無				
	スケール	有				
	載替	無				
	その他情報	自重計有				

車両チェックシート

Table with 4 columns: 管理番号 (3030), 車名 (日野), 型式 (2KG-FC2ABA), 形状 (塵芥車), 通称名 (レンジャー), 車台番号 (FC2AB-118899)

日付:

塵芥車

Main inspection table for engine and related components. Columns: 項目, 内容, 点検項目, 点検結果, 対応. Includes items like エンジン, ターボ, ブローバイ・排圧, etc.

Inspection table for brake and other systems. Columns: 項目, 内容, 点検項目, 点検結果, 対応. Includes items like 制動装置・その他, エア・コンプレッサ.

Inspection table for suspension and steering. Columns: 項目, 内容, 点検項目, 点検結果, 対応. Includes items like かけ取り装置, 足廻り, エアサス.

Inspection table for upper parts and reporting. Columns: 項目, 内容, 点検項目, 点検結果, 対応. Includes items like 上物関係, 報告欄.

Inspection table for mission and power transmission. Columns: 項目, 内容, 点検項目, 点検結果, 対応. Includes items like ミッション・動力伝達装置, クラッチ, デファレンシャル.

Inspection table for electrical and lighting systems. Columns: 項目, 内容, 点検項目, 点検結果, 対応. Includes items like 電装関係(外装), 電装関係(内装), エアコン.

Tire inspection diagram showing wheel positions (FF, FR, RF, RR) and tire sizes (F 225/80R 17.5, R 225/80R 17.5). Includes a legend for tire patterns and status.

Inspection table for equipment. Columns: 項目, 有無, 対応. Includes items like スペアキー キャブ, スペアキー 燃料タンク, キーレス, etc.

点検結果: ○:良好 △:継続的な点検が必要 ×:要修理・交換
対応: R: 修理 P: 交換 S: 清掃 O: 給油(水)

# 車両チェックシート

管理番号	3030	形状	塵芥車
車名	日野	通称名	レンジャー
型式	2KG-FC2ABA	車台番号	FC2AB-118899

日付:

塵芥車

## 外装状態

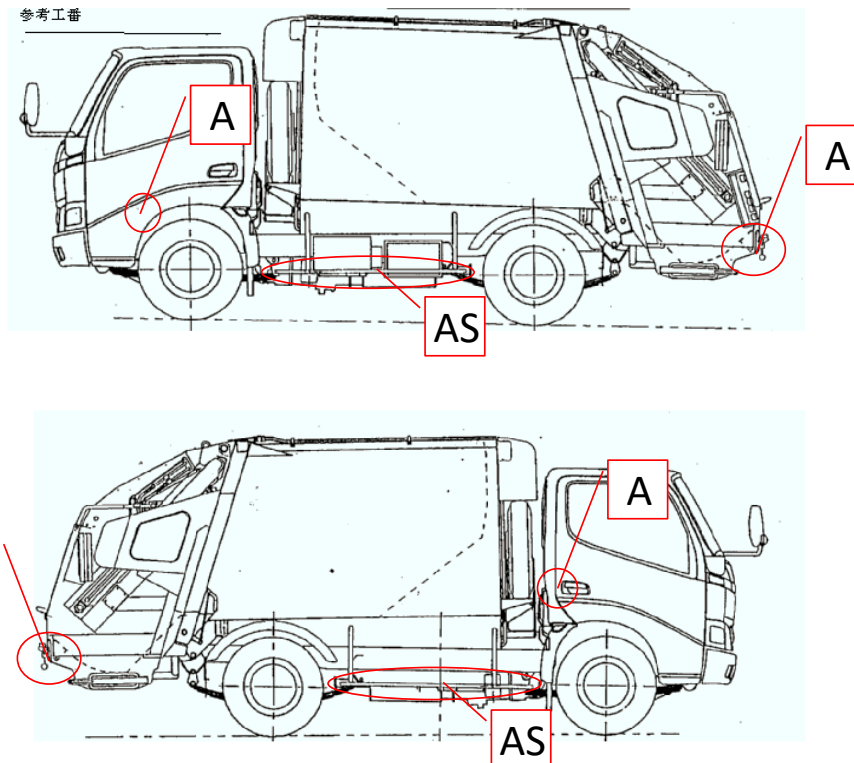
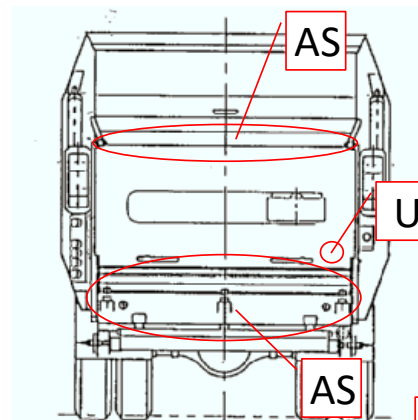

記号	A	B	C	S	U	W	H	M
意味	スリ傷	板金	腐	サビ	凸凹曲	波	穴	跡

キャブ内装	外装		点検者 報告欄
シート破れ	無	キャブ修復暦	
破損	無 ( )	キャブ・コーションプレート	
スイッチ類	良好 ( )	フロントガラス状態	
汚れ	中	傷の程度 [ 飛石 ] ( )	
欠品	無 ( )	シャーシ サビ	
その他		フレーム曲がり・修復暦	
		ボデー修復暦	