

車両情報シート

管理番号	4131	形状	粉粒体運搬車
車名	いすゞ	通称名	ギガ
型式	2PG-CYL77C	車台番号	CYL77C-7004307

①入庫確認 車両業務	②営業 支店長	③HP掲載 営業支援G

1

日付: 2026/4/28
粉粒体運搬車

基本情報	年式	令和2(2020)年 10月		
	エンジン型式	6UZ1		
	排気量	9,830	cc	
	馬力	380	ps	
	最大積載量	13,800	kg	
	車検	有	[令和9年 4月 8日] ←抹消の場合不要	
	サイズ・免許区分	大型	[]	
	車体の長・幅・高	車検証:長 11,780 mm	幅 2,490 mm	高 3,530 mm
		実測:長	mm	幅 mm
			mm	高 mm
		* 実測は車検証寸法と大きく異なる場合のみ		

上物情報1 (荷台)	メーカー[年式]	極東開発工業	[]	[]	[]	[]
	型式・製造番号	型式: JA25-44C-S	製造番号: 19J100049N			
	品名	焼却灰				
	比重	0.600				
	タンク容積	23000 L				
	タンク層	3 層				
	マンホール数	3 個				
	コンプレッサー	スクリュー				
	タンク材質	鉄				
	載替	無				
	その他情報					

車両情報	走行km	404 千km	[実走]
	タコグラフ	有	[別体] (令和2年 5月)
	シフト	MT	7速 セミATの場合⇒[]
	ペダル数	3	
	ターボ	有	
	ブレーキ	AOH	[ドラム]
	ABS	有	
	リターダ	有	[永久磁石]
	エアサス	有	[リア]
	速度抑制装置	有	
	Nox・PM	適合	
	燃料タンク	200 L+	L+ L
	燃料	軽油	[]
	アドブルー使用	有	
	駆動方式	4×2	
	小型・大型形状	小型の場合→	大型の場合→ 高床

装備類	ヘッドライト	LED	
	フォグランプ	有	
	キャブルーフ・幅	キャブルーフ: 標準	キャブ幅: 標準 ←大型の場合は空欄
	ベッド	有	
	エアコン	有 [オート]	
	エアバッグ	有	
	パワーウィンドウ	有	
	集中ドアロック	有	
	ミラー機能	有 [格納ミラー ・ 熱電ミラー ・]	
	オーディオ	有 [純正] [ランオ ・]	
	ETC	有 [種類 2.0]	
	バックカメラ	有 [カラー]	
	ドライブレコーダー	有	
	オートクルーズ	有	
	坂道発進装置	有	
	その他装備		

日付: 2026/4/28

車両情報シート

管理番号	4131	形状	粉粒体運搬車
車名	いすゞ	通称名	ギガ
型式	2PG-CYL77C	車台番号	CYL77C-7004307

粉粒体運搬車

項目	内容	点検項目	点検結果	
エンジン	エンジン	液量	○	
		エンジンオイル	漏れ	○
			異音	○
			振動	○
	ターボ	油漏れ	○	
		異音	○	
	フェューエルポンプ	漏れ	○	
	ファンベルト	緩み・鳴き	○	
	冷却水	液量	○	
	ウォーターポンプ	漏れ・汚れ・損傷	○	
		水温	○	
	マフラー	状態	○	
	排ガス・触媒装置	取付	○	
		黒煙・白煙	○	
キャブチルト	動作	○		
報告欄				

項目	内容	点検項目	点検結果	
制動装置・その他	ブレーキ	効き具合	○	
		ABS	○	
		エアマスター	不良・油漏	○
		駐車ブレーキ	効き具合	○
		坂道発進装置	○	
エア・コンプレッサ		漏れ・不良	○	
報告欄				

項目	内容	点検項目	点検結果
かじ取り装置 足廻り	ハンドル	遊び	○
		ガタ・異音	○
	パワーステアリング ・ギアボックス	損傷	○
		液量	○
		油漏れ	○
	リーフスプリング	異音・折損	○
エアサス	損傷・漏れ・不良	○	
報告欄			

項目	内容	点検項目	点検結果
ミッション・ 動力伝達装置	ミッション	状態	○
		入れやすさ	○
		オイル漏れ	○
	クラッチ	すべり	○
		切れ不良	○
		切れ位置	○
		異音	○
	クラッチオイル	量	○
		デファレンシャル	油漏れ
	プロペラドライブシャフト	異音	○
		ガタ	○
		PTO	作動不良
	オイル漏れ		○
		異音	○
報告欄			

項目	内容	点検項目	点検結果		
電装関係(外装)	ヘッドライト	フォグランプ	○		
		ウインカー	○		
		ストップランプ	○		
		車幅灯(マーカー)	○		
		車高灯	○		
		作業灯・庫内灯	○		
		ナンバー灯	○		
		電装関係(内装)	ワイパー	パワーウインドウ	○
				集中ドアロック	○
				ミラー機能	○
ホーン	○				
オーディオ	○				
バックアイカメラ	○				
計器類 点灯状態	○				
ルームランプ	○				
セルモーター	○				
バッテリー(状態)	○				
オルタネータ(ダイナモ)	○				
エアコン	コンプレッサ	風量・冷風	○		
インジケータ(警告)ランプ点灯			○		
その他報告欄					

項目	内容	点検項目	点検結果
上物関係 ボデー	コンプレッサ作動確認	圧力・排出確認	○
		ガバナスイッチ	○
報告欄	上記項目状況など記入		

タイヤ			
[残りmm表示]			
FF	11	11	
	(3 B)	(3 B)	
FR			
RF	9	9	9
	(3 B)	(3 B)	(3 B)
RR	8	6	6
	(2 B)	(2 B)	(2 B)
スペア	5		
	(2 B)		
・タイヤサイズ F 275/80R22.5			
R 275/80R22.5			
・タイヤパターン 1 タテ溝 ・ 2 ミックス ・ 3 スタッドレス ・ 4 その他			
*各タイヤのタイヤパターンを()に記入			
・ホイール A 鉄 ・ B アルミ ・ C 鉄(メッキ)			
*各タイヤのホイールを()に記入			
・状態 I 異常磨耗 ・ ロ 損傷 ・ ハ 亀裂 ・ ニ ひび割れ			
*タイヤの状態を()に記入			

点検結果: ○:良好 △:継続的な点検が必要 ×:要修理・交換

車両情報シート

管理番号	4131	形状	粉粒体運搬車
車名	いすゞ	通称名	ギガ
型式	2PG-CYL77C	車台番号	CYL77C-7004307

日付: 2026/4/28

粉粒体運搬車

外装状態

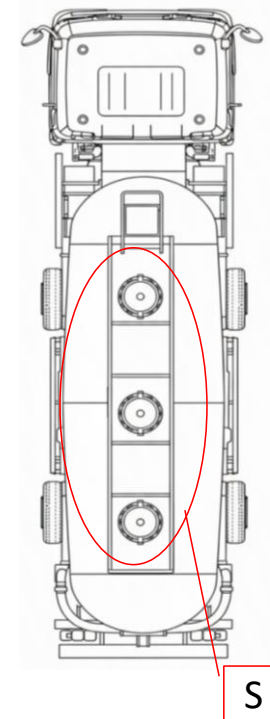
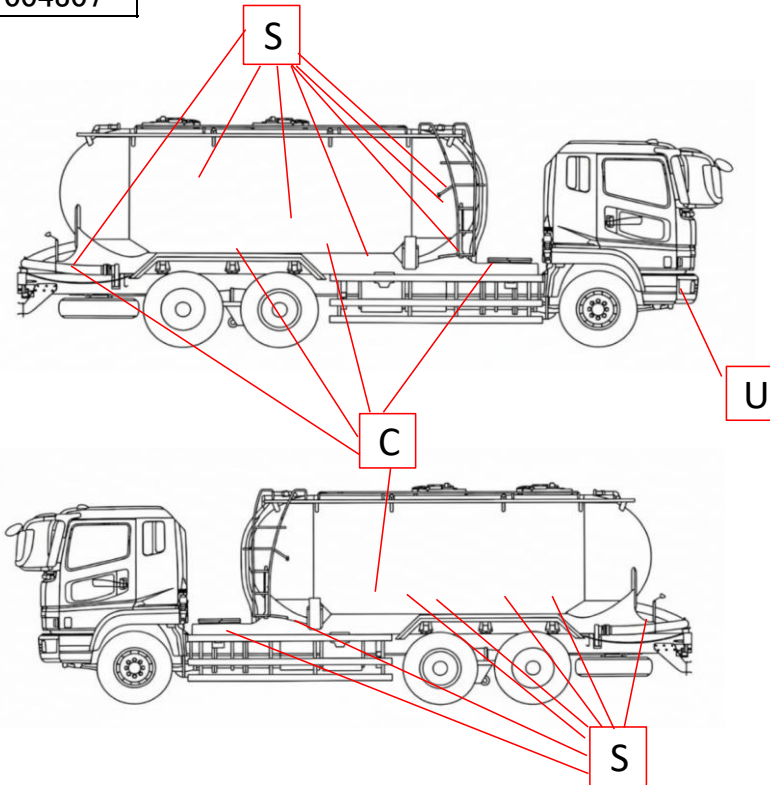
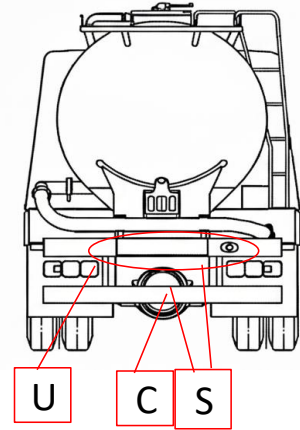
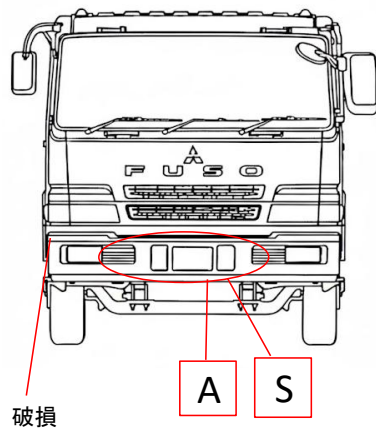

記号	A	B	C	S	U	W	H	M
意味	スリ傷	板金	腐	サビ	凸凹曲	波	穴	跡

車内付属品	キャブ内装		外装			
キー各種	キャブ: 2本	上物: 無	シートの状態	損傷 (シートヘタリ・穴あき)	キャブ修復暦	無 ()
	燃料タンク: 2本	キーレス: 有	破損	無 ()	フロントガラス状態	傷あり
工具・ジャッキ	工具: 無	ジャッキ: 無	汚れ	中		傷の程度→ 飛石・
取説各種	取扱説明書: 有	メンテナンスノート: 有	カーテン	有	シャーシ サビ	小
整備記録簿	有		フロアマット	有	フレーム曲がり・修復暦	無 ()
	記録期間→ (R3.1~R7.7)		欠品	無 ()	ボデー修復暦	無 ()

点検者 報告欄