

車両情報シート

管理番号	4011	形状	ウイング
車名	日野	通称名	レンジャー
型式	2KG-FD2ABA	車台番号	FD2AB-142294

基本情報	年式	令和7(2025)年 8月		
	エンジン型式	A05C		
	排気量	5,120	cc	
	馬力	240	ps	
	最大積載量	2,750	kg	
	車検	有 [令和9年 8月 21日] ←抹消の場合不要		
	サイズ・免許区分	中型 [中型(8t未満)]		
	車体の長・幅・高	車検証:長 8,870 mm ・ 幅 2,490 mm ・ 高 3,650 mm 実測:長 mm ・ 幅 mm ・ 高 mm		

* 実測は車検証寸法と大きく異なる場合のみ

車両情報	走行km	49 千km	[実走]
	タコグラフ	無	[] (年 月)
	シフト	MT	6速 セミATの場合⇒[]
	ペダル数	3	
	ターボ	有	
	ブレーキ	AOH	[ドラム]
	ABS	有	
	リターダ	無	[]
	エアサス	無	[]
	速度抑制装置	無	
	Nox・PM	適合	
	燃料タンク	200	L+ L+ L
	燃料	軽油	[]
	アドブルー使用	有	
	駆動方式	4×2	
	小型・大型形状	小型の場合→	大型の場合→

装備類	ヘッドライト	LED
	フォグラブ	有
	キャブルーフ・幅	キャブルーフ: 標準 キャブ幅: ワイド ←大型の場合は空欄
	ベッド	有
	エアコン	有 [オート]
	エアバッグ	有
	パワーウィンドウ	有
	集中ドアロック	有
	ミラー機能	有 [格納ミラー ・]
	オーディオ	有 [純正] [ラジオ ・]
	ETC	無 [種類]
	バックカメラ	有 [カラー]
	ドライブレコーダー	無
	オートクルーズ	有
	坂道発進装置	有
	その他装備	

①入庫確認	②営業	③HP掲載
車両業務	支店長	営業支援G

日付:
ウイング・バン・冷凍車

上物情報1 (荷箱)	メーカー[年式]	トランテックス [] [年 月]
	型式・製造番号	型式: 製造番号: W199L52
	床材質・形状	木 [フラット]
	内寸法	長 6,470 mm × 幅 2,400 mm × 高 2,530 mm
	間口	幅 2,400 mm × 高 2,450 mm
	サイドドア	無 []
	サイドドア寸法	幅 mm × 高 mm
	床面地上高	970 mm
	ラッシングレール	1 段
	床フック	対 [] 個
	スタンション・ポール	スタンション: 個 ポール: 本
	壁厚	サイド: mm リア: mm
	中間柱	
	ジョロダーレール	無 []
	ネダ	横ネダ→ アルミ 縦ネダ→ アルミ
	載替	無
	その他情報	

上物情報2 (冷凍機)	メーカー[年式]	[] [年 月]
	型式・製造番号	型式: 製造番号:
	冷凍方式	
	設定温度	度 ~ 度
	冷却テスト	庫内温度 度 h→ 度 (月測定)
	スタンバイ装置	* 有の場合→[コード]
	アワメータ	EG h スタンバイ h
	その他情報	

上物情報3 (ゲート)	形状	無 [] ※跳上の場合⇒ []
	メーカー	[]
	型式・製造番号	型式: 製造番号:
	操作方法	[]
	寸法(外寸)	幅: mm 奥行: mm
	ストッパー迄寸法	幅: mm 奥行: mm
	その他情報	

車両情報シート

管理番号	4011	形状	ウイング
車名	日野	通称名	レンジャー
型式	2KG-FD2ABA	車台番号	FD2AB-142294

日付:

ウイング・バン・冷凍車

項目	内容	点検項目	点検結果	
エンジン	エンジン	液量	○	
		エンジンオイル	漏れ	○
			異音	○
			振動	○
	ターボ	油漏れ	○	
		異音	○	
	フューエルポンプ	漏れ	○	
	ファンベルト	緩み・鳴き	○	
	冷却水	液量	○	
	ウォーターポンプ	漏れ・汚れ・損傷	○	
		水温	○	
	マフラー	状態	○	
	排ガス・触媒装置	取付	○	
		黒煙・白煙	○	
キャブチルト	動作	○		
報告欄				

項目	内容	点検項目	点検結果	
制動装置・その他	ブレーキ	効き具合	○	
		ABS	○	
		エアマスター	不良・油漏	○
		駐車ブレーキ	効き具合	○
		坂道発進装置	○	
エア・コンプレッサ		漏れ・不良	○	
報告欄				

項目	内容	点検項目	点検結果
かじ取り装置 足廻り	ハンドル	遊び	○
		ガタ・異音	○
	パワーステアリング ・ギアボックス	損傷	○
		液量	○
		油漏れ	○
	リーフスプリング	異音・折損	○
エアサス	損傷・漏れ・不良	○	
報告欄			

項目	内容	点検項目	点検結果
上物関係 ウイング	ウイング 開閉		○
		ウイングシリンダー	○
		作動油 量・漏れ	○
冷凍機	冷凍機作動		○
		エバポレータ	ファン・風量 異音
	コンプレッサー	ベルト張・鳴	○
	コンデンサ	異音	○
	ファンモータ		○
	冷媒サイトグラス	色・量	○
	サブエンジン	油量・漏れ	○
	冷却水	異音 液量 漏れ	○
パワーゲート	パワーゲート作動		○
		ストッパー作動	○
		ラジコン・リモコン作動	○
報告欄			

項目	内容	点検項目	点検結果
ミッション・ 動力伝達装置	ミッション	状態	○
		入れやすさ	○
		オイル漏れ	○
	クラッチ	すべり	○
		切れ不良	○
		切れ位置	○
		異音	○
	クラッチオイル	量	○
	デフレンシヤル	油漏れ	○
	プロペラ・ドライブシャフト	異音	○
		ガタ	○
	PTO	作動不良	○
		オイル漏れ	○
	報告欄		

項目	内容	点検項目	点検結果		
電装関係(外装)	ヘッドライト		○		
		フォグランプ	○		
		ウインカー	○		
		ストップランプ	○		
		車幅灯(マーカー)	○		
		車高灯	○		
		作業灯・庫内灯	○		
		ナンバー灯	○		
		電装関係(内装)	ワイパー		○
				パワーウインドウ	○
集中ドアロック	○				
ミラー機能	○				
ホーン	○				
オーディオ	○				
バックアイカメラ	○				
計器類 点灯状態	○				
ルームランプ	○				
セルモータ	○				
エアコン	コンプレッサー		○		
		風量・冷風	○		
		インジケータ(警告)ランプ点灯	○		
		その他報告欄			

タイヤ			
[残りmm表示]			
FF	11	11	
	(2 A)	(2 A)	
FR			
	()	()	
RF	11	12	11
	(2 A)	(2 A)	(2 A)
RR			
	()	()	()
スペア		13	
	(2 A)	()	
・タイヤサイズ F 225/80R17.5 R 225/80R17.5 ・タイヤパターン 1 タテ溝 ・ 2 ミックス ・ 3 スタッドレス ・ 4 その他 *各タイヤのタイヤパターンを()に記入 ・ホイール A 鉄 ・ B アルミ ・ C 鉄(メッキ) *各タイヤのホイールを()に記入 ・状態 イ 異常磨耗 ・ ロ 損傷 ・ ハ 亀裂 ・ ニ ひび割れ *タイヤの状態を()に記入			

点検結果: ○:良好 △:継続的な点検が必要 ×:要修理・交換

車両情報シート

管理番号	4011	形状	ウイング
車名	日野	通称名	レンジャー
型式	2KG-FD2ABA	車台番号	FD2AB-142294

日付:

ウイング・バン・冷凍車

外装状態

カンバンM

テープ補修M(箱内)

カンバンM

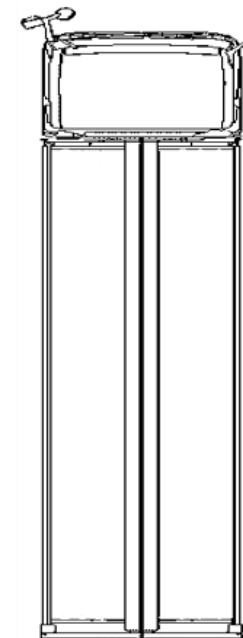
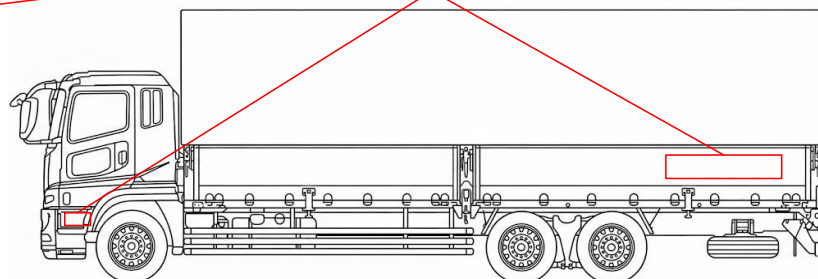
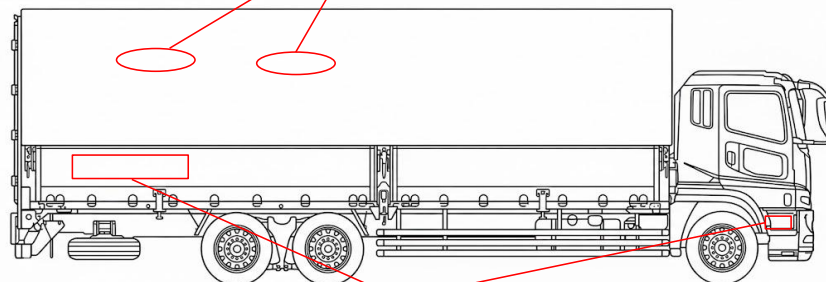
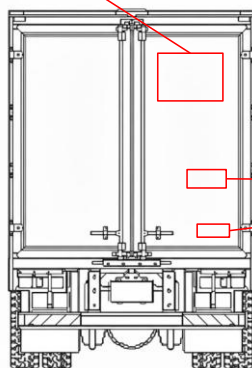
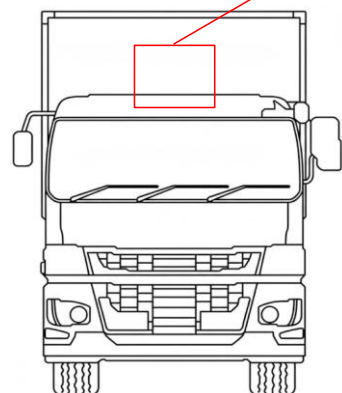

記号	A	B	C	S	U	W	H	M
意味	スリ傷	板金	腐	サビ	凸凹曲	波	穴	跡

車内付属品	キャブ内装		外装			
キー各種	キャブ: 3本	上物: 1本	シートの状態	良好 ()	キャブ修復暦	無 ()
	燃料タンク: キャブキーと同一	キーレス: 無	破損	無 ()	フロントガラス状態	傷あり
工具・ジャッキ	工具: 無	ジャッキ: 無	汚れ	少ない		傷の程度→ 点キズ・ . .
取説各種	取扱説明書: 有	メンテナンスノート: 有	カーテン	有	シャーシ サビ	無
整備記録簿	無		フロアマット	有	フレーム曲がり・修復暦	無 ()
	記録期間→ ()		欠品	無 ()	ボデー修復暦	無 ()

点検者 報告欄

・使用に伴うキズ、汚れ有 ・ウイング内張り加工(木ではない)