

車両情報シート

管理番号	4097	形状	クレーン付
車名	日野	通称名	レンジャー
型式	KQG-FE7JLAG	車台番号	FE7JLA-12556

基本情報	年式	平成29(2017)年 1月		
	エンジン型式	J07E		
	排気量	6,400	cc	
	馬力	260	ps	
	最大積載量	6,900	kg	
	車検	抹消 [年 月 日] ←抹消の場合不要		
	サイズ・免許区分	増トン [大型(11t以上)]		
	車体の長・幅・高さ	車検証:長 9,480 mm ・ 幅 2,380 mm ・ 高 2,930 mm 実測:長 mm ・ 幅 mm ・ 高 mm		

* 実測は車検証寸法と大きく異なる場合のみ

車両情報	走行km	568 千km	[実走]
	タコグラフ	有	[別体] (平成28年 9月)
	シフト	MT	6速 セミATの場合⇒[]
	ペダル数	3	
	ターボ	有	
	ブレーキ	AOH	[ドラム]
	ABS	有	
	リターダ	有	[永久磁石]
	エアサス	有	[リア]
	速度抑制装置	有	
	Nox・PM	適合	
	燃料タンク	200	L+ L+ L
	燃料	軽油	[]
	アドブルー使用	無	
	駆動方式	4×2	
	小型・大型形状	小型の場合→	大型の場合→

装備類	ヘッドライト	ディスチャージ
	フォグラブ	有
	キャブルーフ・幅	キャブルーフ: 標準 キャブ幅: 標準 ←大型の場合は空欄
	ベッド	有
	エアコン	有 [オート]
	エアバッグ	有
	パワーウィンドウ	有
	集中ドアロック	有
	ミラー機能	有 [格納ミラー ・ 電動ミラー ・ 熱電ミラー]
	オーディオ	有 [社外] [ラジオ ・ ナビ ・ CD]
	ETC	有 [種類 不明]
	バックカメラ	有 [カラー]
	ドライブレコーダー	無
	オートクルーズ	無
	坂道発進装置	有
	その他装備	

①入庫確認	②営業	③HP掲載
車両業務	支店長	営業支援G

日付: 2026/4/15

クレーン付・クレーン付セルフ・セルフ・セフティ

上物情報1 (ボデー)	メーカー[年式]	ヤマダボデー [年 月]
	型式・製造番号	型式: 製造番号: N16339
	内寸法	長 5,460 mm × 幅 2,240 mm × 高 700 mm
	床面地上高	1,070 mm
	床フック	12 対 [] 個
	スターション・ポール	スターション: 3 個 ポール: 3 本
	ウインチ	無
	歩み板	無 []
	ラジコン	無
	ネダ	横ネダ→ 鉄 縦ネダ→ 鉄
	載替	無
	その他情報	引出:11対 埋込:1対

上物情報2 (クレーン)	メーカー[年式]	ユニック [平成28年 8月]
	型式・製造番号	型式: URU374 製造番号: F164467
	吊荷重・クレーン段数	吊荷重: 2.9t [] クレーン段数: 4段
	ラジコン	有
	フックイン	有
	リアジャッキ	無
	載替	無
	その他情報	

上物情報3 (ゲート)	形状	無 [] ※跳上の場合⇒ []
	メーカー	[]
	型式・製造番号	型式: 製造番号:
	操作方法	[]
	寸法(外寸)	幅: mm 奥行: mm
	ストッパー迄寸法	幅: mm 奥行: mm
	その他情報	

車両情報シート

管理番号	4097	形状	クレーン付
車名	日野	通称名	レンジャー
型式	QKG-FE7JLAG	車台番号	FE7JLA-12556

日付: 2026/4/15

クレーン付・クレーン付セルフ・セルフ・セフティ

項目	内容	点検項目	点検結果	
エンジン	エンジン	液量	○	
		エンジンオイル	漏れ	○
			異音	○
			振動	○
	ターボ	油漏れ	○	
		異音	○	
		フューエルポンプ	漏れ	○
	ファンベルト	緩み・鳴き	○	
		冷却水	液量	○
		ウォーターポンプ	漏れ・汚れ・損傷	○
			水温	○
		マフラー	状態	○
	排ガス・触媒装置	取付	○	
黒煙・白煙		○		
キャブチルト	動作	○		
	報告欄			

項目	内容	点検項目	点検結果
ミッション・動力伝達装置	ミッション	状態	○
		入れやすさ	○
		オイル漏れ	○
	クラッチ	すべり	○
		切れ不良	○
		切れ位置	○
		異音	○
	クラッチオイル	量	○
		デファレンシャル	油漏れ
	プロペラドライブシャフト	異音	○
		ガタ	○
		PTO	作動不良
	オイル漏れ		○
異音	○		
報告欄			

項目	内容	点検項目	点検結果
制動装置・その他	ブレーキ	効き具合	○
		ABS	○
	エアマスター	不良・油漏	○
	駐車ブレーキ	効き具合	○
	坂道発進装置		○
エアコンプレッサ		漏れ・不良	○
報告欄			

項目	内容	点検項目	点検結果
かじ取り装置 足廻り	ハンドル	遊び	○
		ガタ・異音	○
	パワーステアリング ・ギアボックス	損傷	○
		液量	○
	リーフスプリング	油漏れ	○
		異音・折損	○
エアサス	損傷・漏れ・不良	○	
報告欄			

項目	内容	点検項目	点検結果	
電装関係(外装)	ヘッドライト	フォグランプ	○	
		ウインカー	○	
		ストップランプ	○	
		車幅灯(マーカー)	○	
		車高灯	○	
		作業灯・庫内灯	○	
		ナンバー灯	○	
		ワイパー	○	
		パワーウインドウ	○	
		集中ドアロック	○	
電装関係(内装)	ミラー機能	ホーン	○	
		オーディオ	○	
		バックアイカメラ	○	
		計器類 点灯状態	○	
		ルームランプ	○	
		セルモーター	○	
		バッテリー(状態)	○	
		オルタネータ(ダイナモ)	○	
		エアコン	コンプレッサー	○
			風量・冷風	○
インジケータ(警告)ランプ点灯		○		
その他報告欄				

項目	内容	点検項目	点検結果
上物関係 ボデー	上物動作	作動油 量・漏れ	○
		ラジコン作動	○
		ウインチワイヤー	○
		自動歩み・オートスライダ	○
		その他 損傷	○
クレーン	クレーン作動	ブームの状態	○
		作動油・量・漏れ	○
		ラジコン操作	○
		フックイン作動	○
		リアジャッキ作動	○
		ワイヤー	○
パワーゲート	パワーゲート作動	ワイヤー	○
		その他 損傷	○
		パワーゲート作動	○
		ストッパー作動	○
報告欄			

タイヤ		[残りmm表示]			
FF		10	10		
FR		(3 A)	(3 A)		
RF	10	10	10	10	
RR	(3 A)	(3 A)	(3 A)	(3 A)	
	スペア		10		
		()	(2 A)		
<p>・タイヤサイズ F 265/70R 19.5 R 265/70R 19.5</p> <p>・タイヤパターン 1 タテ溝 ・ 2 ミックス ・ 3 スタッドレス ・ 4 その他 *各タイヤのタイヤパターンを()に記入</p> <p>・ホイール A 鉄 ・ B アルミ ・ C 鉄(メッキ) *各タイヤのホイールを()に記入</p> <p>・状態 I 異常磨耗 ・ ロ 損傷 ・ ハ 亀裂 ・ ニ ひび割れ *タイヤの状態を()に記入</p>					

点検結果: ○:良好 △:継続的な点検が必要 ×:要修理・交換

車両情報シート

管理番号	4097	形状	クレーン付
車名	日野	通称名	レンジャー
型式	QKG-FE7JLAG	車台番号	FE7JLA-12556

日付: 2026/4/15

クレーン付・クレーン付セルフ・セルフ・セフティ

外装状態

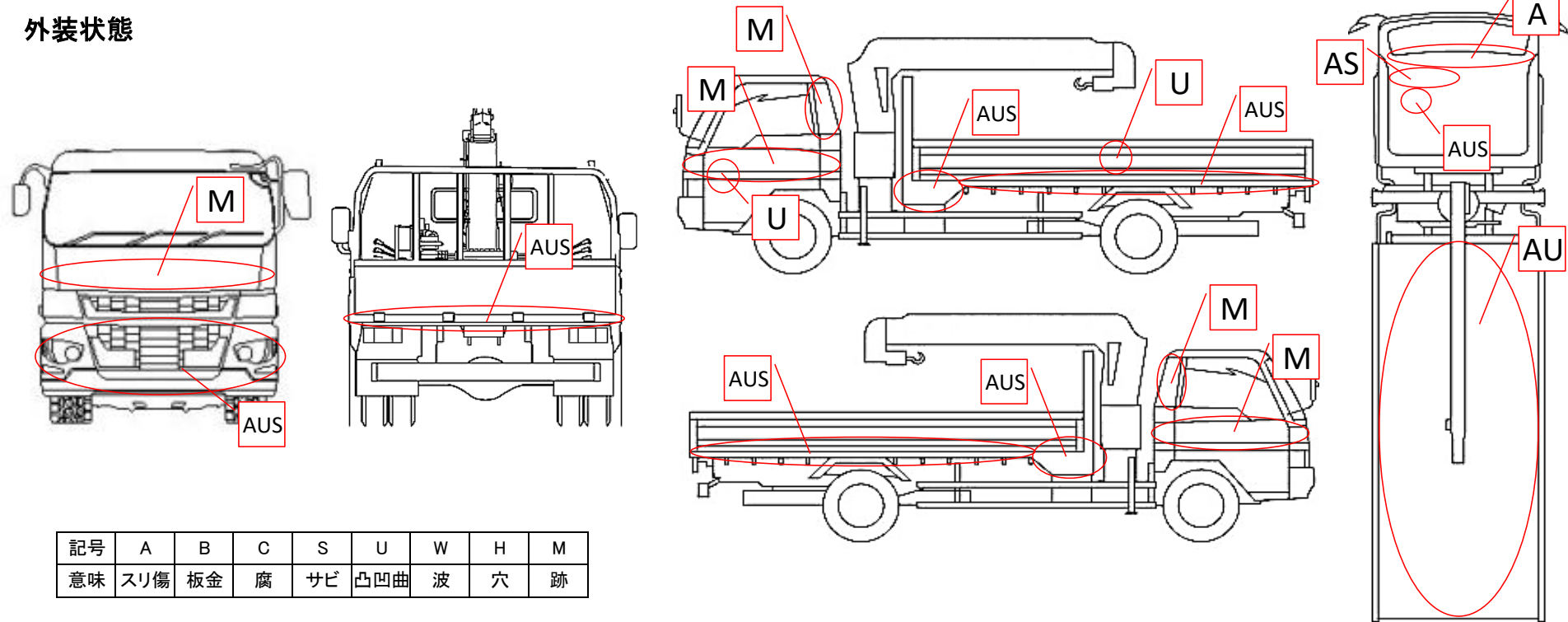

記号	A	B	C	S	U	W	H	M
意味	スリ傷	板金	腐	サビ	凸凹曲	波	穴	跡

車内付属品	キャブ内装		外装			
キー各種	キャブ: 4本	上物: 無	シートの状態	良好 ()	キャブ修復暦	無 ()
	燃料タンク: 無	キーレス: 有	破損	無 ()	フロントガラス状態	傷あり
工具・ジャッキ	工具: 有	ジャッキ: 有	汚れ	中		傷の程度→ 点キズ・ . . .
取説各種	取扱説明書: 有	メンテナンスノート: 無	カーテン	無	シャーシ サビ	中
整備記録簿	無		フロアマット	無	フレーム曲がり・修復暦	無 ()
	記録期間→ ()		欠品	有 (オープントレイ欠)	ボデー修復暦	無 ()

点検者 報告欄